

MONO-DINEX®

Robinet à Tournant Sphérique

**Réf :
100 302**

INOX

97/23 CE Catégorie II

- » MONOBLOC
- » PASSAGE INTÉGRAL
- » POIGNÉE CADENASSABLE

- » BSP / NPT
- » PN64

- » TMS : 180°C (1)
- » PMS : 64B

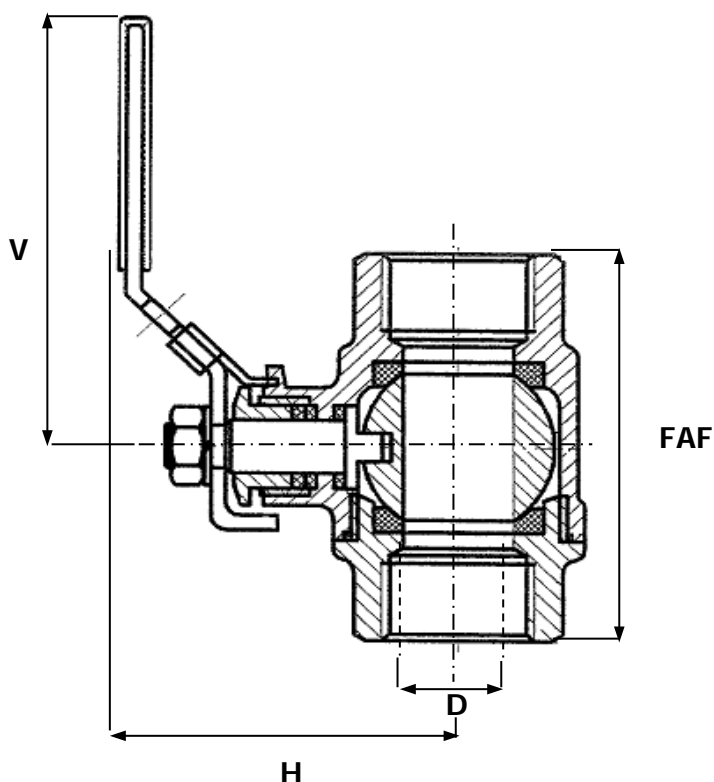

CORPS / BODY	INOX 316
EMBOUITS / END CONNECTIONS	INOX 316
SPHÈRE / BALL	INOX 316
SIÈGES / SEATS	PTFE CHARGE
TIGE / STEM	INOX 316
POIGNÉE / HANDLE	INOX 304
PRESSE ÉTOUPE / PACKING GLAND	PTFE

• RACCORDEMENT M*F ET M*M

DN	8	10	15	20	25	32	40	50	65	80	100	125	150	200	250	300	350	400	500	600	
INCHES	1/4"	3/8"	1/2"	3/4"	1"	1 1/4"	1 1/2"	2"	2 1/2"	3"	4"	5"	6"	8"	10"	12"	14"	16"	20"	24"	
FAF	46,8	46,8	58	65,7	77	90	98	121	145	166											
H	53	53	57	66	70	85	89	103	142	151											
D	13	13	15	20	25	32	38	50	63	80											
V	100	100	100	127	127	154	154	192	244	244											
MASSE	0,2	0,2	0,26	0,4	0,59	1	1,32	2,46	4,83	7,45											

Unités : mm, Kg.