

PRO-LURIA®

Vanne à Passage Direct

**Réf :
157 ...**

INOX

97/23 CE Catégorie III

» FORGÉE

» BRIDES RF

» TMS : 550°C

» CHAPEAU BOULONNÉ

» ISO PN20 - 50 - 100

» PMS : 138B

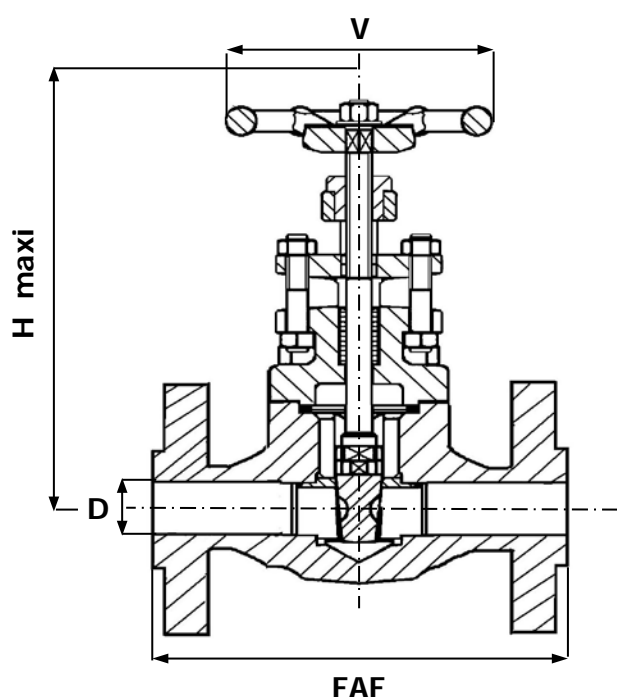

CORPS / BODY	INOX 316L
CHAPEAU / BONNET	INOX 316L
OPERCULE / WEDGE	INOX 316L + STELLITE
SIÈGES / SEATS	INOX 316L + STELLITE
TIGE / STEM	INOX 316L
JOINT DE CORPS / GASKET	SPIRALE INOX 316L + GRAPHITE
PRESSE ÉTOUPE / PACKING GLAND	GRAPHITE

CHAPEAU	PASSAGE		CONTACTS
	INTÉGRAL	RÉDUIT	
SOUDÉ	54	52	FULL
BOULONNÉ	53	51	STELLITE

157 4 51 (VOIR TABLEAU)

	DN	PASSAGE RÉDUIT						PASSAGE INTÉGRAL					
		15	20	25	32	40	50	15	20	25	32	40	50
		INCHES	1/2"	3/4"	1"	1"1/4	1"1/2	2"	1/2"	3/4"	1"	1"1/4	1"1/2
ISO PN20	FAF	108	118	127	140	165	178	108	118	127		165	178
	H maxi	173	180	205	235	260	296	180	185	210		270	300
	MASSE	3,1	4	5,7	8,2	10,6	15,4	3,2	4,2	5,8		11	16
ISO PN50	FAF	140	153	165	178	191	216	140	153	165	178	191	216
	H maxi	174	180	205	260	265	296	180	188	210	260	270	312
	MASSE	4	5,4	6,5	12,5	13	17,5	4,1	5,5	6,8	12,5	13,5	17,5
ISO PN100	FAF	165	191	216	229	241	292	165	191	216	229	241	292
	H maxi	145	155	185	248	248	273	180	205	232	245	278	327
	MASSE	4,2	5,6	7,2	14,5	14,5	18	4,5	5,8	7,5	14,5	16	23
	V	80	80	100	140	140	170	80	100	120	140	140	170

Unités : mm, Kg.

[1] : Le rapport pression / température est à définir par nos soins